



ALL NEW
TRITON

 **MITSUBISHI MOTORS**

ÍNDICE

Toque no tema de seu interesse
para ser direcionado para a página
correspondente



- **Apresentação** 3
- **Versões** 4
- **Design** 5
- **Performance** 11
- **Conforto** 21
- **Tecnologia** 31
- **Tecnologia MiTEC** 33
- **Segurança Passiva** 44
- **Cores** 46
- **Revisão e garantia** 47



UM NOVO MUNDO 4X4 ESPERA POR VOCÊ

A nova Triton chegou para levar você a um novo patamar do mundo 4x4.

A sexta geração da picape da Mitsubishi Motors está pronta para encarar qualquer desafio com o máximo conforto, robustez, tecnologia e segurança para que você viva um novo mundo 4x4.

Completamente renovada: novo chassi, novo motor, novas tecnologias, maior e melhor conforto interno e novos itens de segurança para você percorrer novos caminhos a bordo dela, seja na cidade, nas suas aventuras ou no trabalho do campo.

Viva um novo mundo que espera por você!

Triton
Katana



Triton
HPE-S



Triton
HPE



Triton
GLS

QUATRO
VERSÕES



Produzido no
BRASIL

Fábrica em Catalão - GO



ALL NEW TRITON

Versões



NOVO

DESIGN FRONTAL

Design totalmente renovado,
muito mais arrojado e imponente

- Novos faróis em led*: maior eficiência e luminosidade.
- Novas luzes de rodagem (DRL)*: maior visualização de terceiros e visual renovado.
- Nova grade dianteira: design moderno alinhado a imponência.

Novo para-choque: maior robustez e proteção.

*Disponível nas versões Katana, HPE-S e HPE.

ALL NEW TRITON

Design



NOVO

DESIGN TRASEIRO

Design moderno alinhado
a versatilidade e robustez

- Novas lanternas em led*.
- Novo para-choque.
- Tampa traseira com sistema de abertura e fechamento: maior facilidade no uso da caçamba.

*Disponível nas versões Katana, HPE-S e HPE.

ALL NEW TRITON

Design



Mitsubishi Triton
Katana

NOVAS rodas de liga leve aro 18"
Cor preto brilhante

Pneus 265/60 R18



Mitsubishi Triton
HPE-S e HPE

NOVAS rodas de liga leve aro 18"
Cor prata

Pneus 265/60 R18



Mitsubishi Triton
GLS

NOVAS rodas de liga leve aro 17"
Cor prata

Pneus 265/65 R17



NOVO

RETROVISORES EXTERNOS

- Câmera 360°*.
- Cor preto brilhante*.
- Indicador de direção em led**.
- Ajustes e rebatimento elétricos**.
- Indicador de ponto cego**.
- Desembaçador**.

*Disponível na versão Katana. **Disponível nas versões Katana, HPE-S e HPE.



1 RACK DE TETO*
na cor preto brilhante

Item de série para a instalação de barras transversais.

2 SANTO-ANTONIO

Novo item – exclusivo da versão Katana –
com detalhe na cor Dark Titanium.

3 ESTRIBOS LATERAIS

Facilitam o acesso a cabine do veículo.

* Disponível na versão Katana. Barras transversais vendidas como acessório.

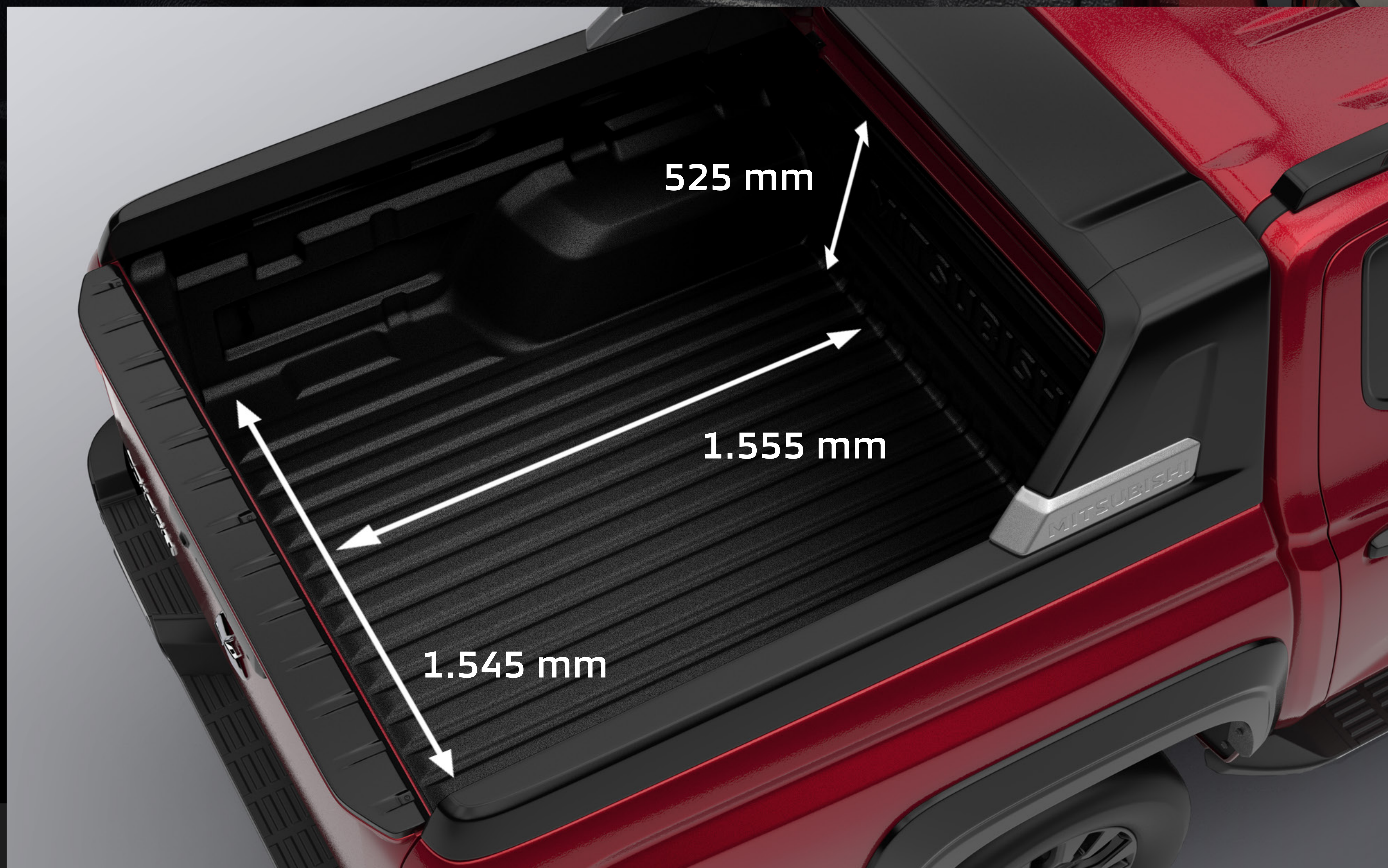

Caçamba com acabamento

X-LINER

Revestimento protetor contra riscos, altamente resistente, que também impermeabiliza e ajuda a evitar corrosão, mesmo com uso severo.

*Disponível nas versões Katana, HPE-S, HPE e GLS.



NOVO

Motor

BI-TURBO

Sistema Start-Stop
com botão de desativação

Potência máxima

205 cv

Torque máximo

47,9 kgf.m



TRANSMISSÃO

AUTOMÁTICA

de 6 velocidades com sistema sequencial

SPORT MODE



Tração 4x4 Super Select II com 4 modos de tração

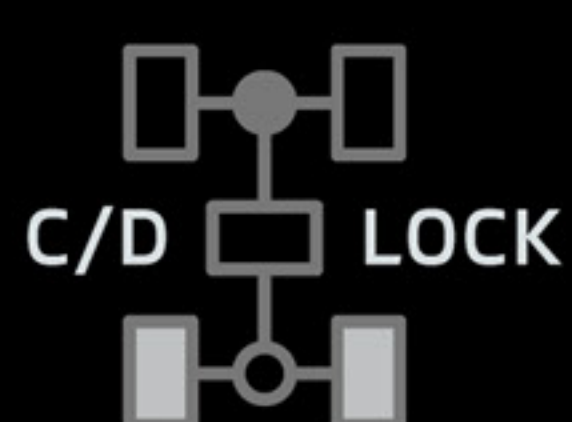

2H

Tração 4x2 traseira

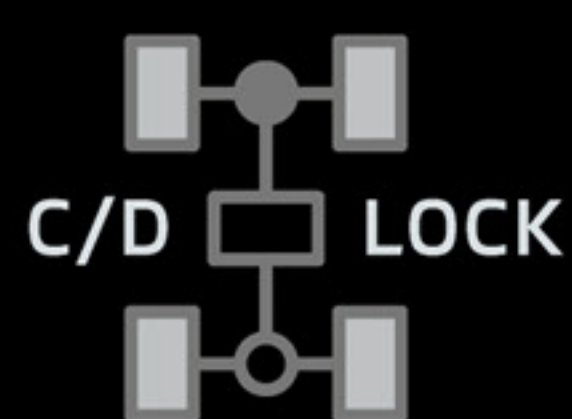

4H

Tração 4x4 tempo integral

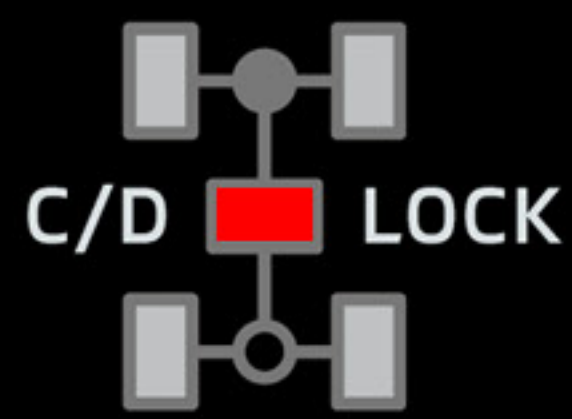

4HLC

Tração 4x4 tempo parcial com diferencial central bloqueado

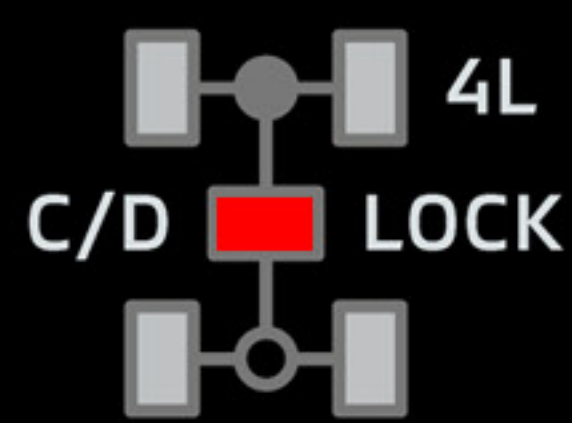

4LLC

Tração 4x4 tempo parcial com diferencial central bloqueado e reduzida

NOVO

Drive Mode

7 modos de condução*



Normal



Eco



Gravel



Snow



Mud



Sand



Rock

*Disponível nas versões Katana e HPE-S. As versões HPE e GLS utilizam tração 4x4 Easy Select com 3 modos de tração e não tem sistema Drive Mode.

ALL NEW TRITON

Performance



R/D LOCK

Bloqueio do diferencial traseiro

Um simples toque no botão permite que o carro supere com facilidade situações extremas, em que as rodas ficam suspensas, como valetas transversais ou terrenos com erosões.

*Disponível nas versões Katana, HPE-S e HPE.



HDC*

CONTROLE DE DESCIDA DE RAMPA

Moderno controle de descida de rampa que mantém constante a velocidade do veículo em descidas íngremes, dispensando o acionamento do pedal de freio pelo motorista.

*Disponível nas versões Katana e HPE-S.



NOVA

SUSPENSÃO COMPLETAMENTE RENOVADA

As novas suspensões dianteira e traseira melhoraram o conforto e o desempenho ao dirigir em qualquer condição de terreno.

A suspensão dianteira utiliza o sistema de duplos braços sobrepostos - Double Wishbone, enquanto a suspensão traseira utiliza o tradicional conjunto de feixe de molas, com ajustes perfeitamente adequados tanto para o uso urbano quanto para o off-road.



NOVO

CHASSI **MEGA FRAME**

Totalmente novo, com aços de alta resistência, o chassi MEGA FRAME assegura maior rigidez estrutural, aliado perfeitamente à suspensão recalibrada e ao novo sistema de absorção de impactos. Proporciona ainda excelente suporte para cargas pesadas, além de excepcional aderência à estrada em qualquer velocidade. Tudo isso sendo ainda mais leve!

ALL NEW TRITON

Performance



**RAIO
DE GIRO**

6,2
metros

**FÁCIL DE
MANOBRAR!**

ÂNGULOS E DIMENSÕES*

Ângulo de entrada: **29°**



Altura do piso da caçamba em relação ao solo: **820 mm**



Ângulo de saída: **23°**

Vão livre do solo: **222 mm**

Ângulo de rampa: **24°**
Capacidade de subida de rampa: **35°**

Comprimento: **5.360 mm**
Largura: **1.930 mm**
Altura: **1.815 mm**
Entre-eixos: **3.130 mm**
Bitola dianteira: **1.570 mm**
Bitola traseira: **1.565 mm**

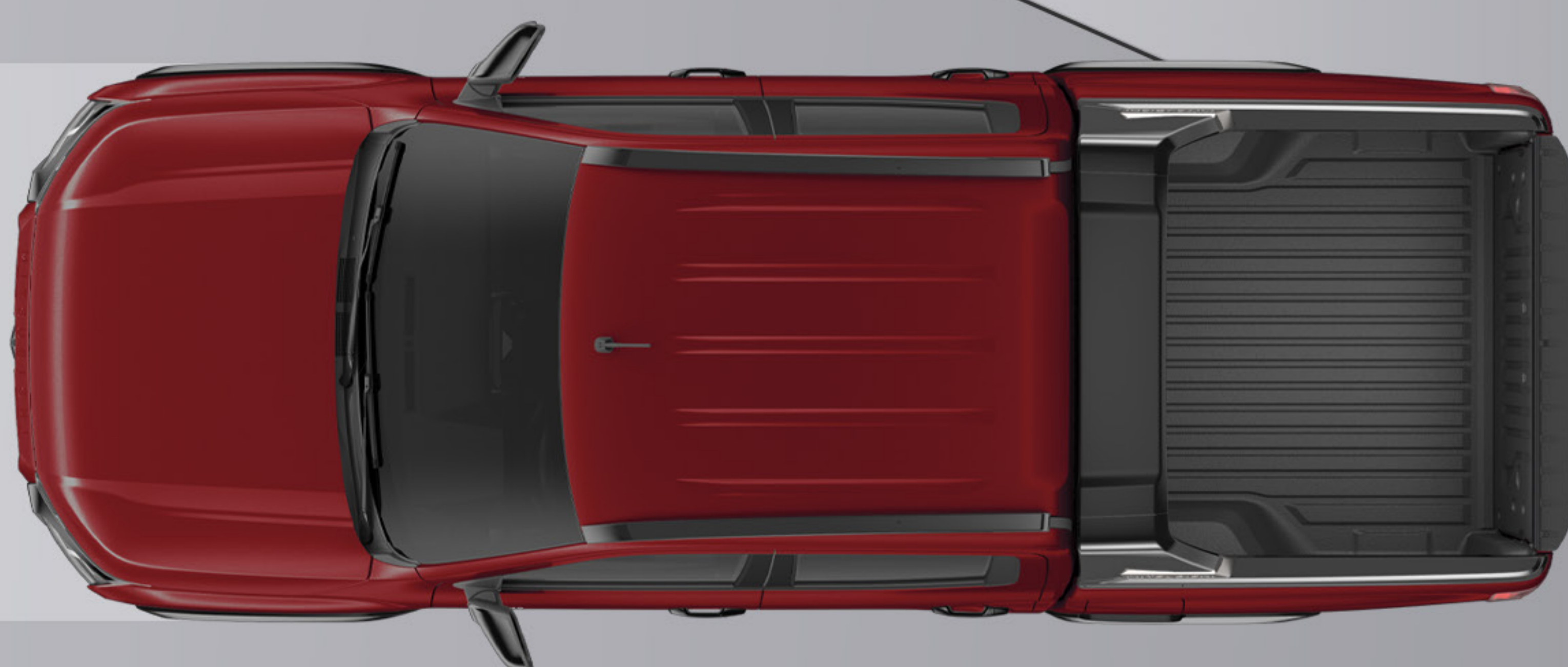

*Dimensões da versão Katana. Consulte das demais versões na ficha técnica do veículo.



1 TONELADA

de capacidade de carga!

Capacidade de reboque

3.500 kg – carreta com freios

750 kg – carreta sem freios



NOVO

Volante

MULTIFUNCIONAL DE 3 RAIOS

- Revestimento de couro*.
- Excelente empunhadura.
- Coluna com ajustes de altura e profundidade, ajudando na ergonomia do motorista.
- Comandos de áudio, computador de bordo, telefone, limitador de velocidade, piloto automático adaptativo** e voz.

*Disponível nas versões Katana, HPE-S e HPE. **Disponível nas versões Katana e HPE-S.

ALL NEW TRITON

Conforto



NOVO

Painel de instrumentos com display

MULTIFORMAÇÕES 7 POLEGADAS

- Advertências em geral.
- Autonomia.
- Combustível.
- Consumo médio.
- Consumo instantâneo.
- Economia de combustível.
- Marcha.
- Odômetros total, parcial A e B.
- Portas abertas.
- Temperatura do motor.
- Temperatura externa.
- Tração.
- Velocímetro digital.

Visual mais moderno
e tela colorida de alto contraste.

ALL NEW TRITON

Conforto



NOVO

Ar-condicionado

DIGITAL

DUALZONE*

Circulador de ar no teto**

O sistema faz a captação do ar que vem da frente do carro e transfere para a parte de trás através de ventilação forçada, proporcionando uma climatização mais rápida no interior da picape.

*Disponível nas versões Katana e HPE-S. **Disponível nas versões Katana, HPE-S e HPE.

ALL NEW TRITON

Conforto



NOVO

MULTIMÍDIA

com tela touchscreen capacitiva

GPS offline, comando de voz, Bluetooth® com áudio streaming, áudio player MP3 e 2 entradas USB no console central*.

9"



androidauto



Apple CarPlay Wireless*

SISTEMA DE ÁUDIO

4 alto-falantes de 45W cada e 2 tweeters**.

*Disponível na versão Katana. **Disponível nas versões Katana, HPE-S e HPE.

ALL NEW TRITON

Conforto



REQUINTE EXCLUSIVIDADE CONFORTO

Interior com forro de teto e acabamentos das colunas na cor preta*.

*Disponível na versão Katana.



NOVO

Os novos bancos da nova Triton promovem melhor conforto e ergonomia tanto para o motorista quanto para os passageiros devido a nova modelagem, além de entregar um visual imponente ao design interior. Com um excelente ângulo do encosto e um desenho que amplifica a sensação de profundidade, o banco traseiro entrega conforto digno de um SUV de luxo.

Bancos revestidos de
COURO*

Banco do motorista com

AJUSTES ELÉTRICOS**

*Disponível nas versões Katana, HPE-S e HPE. Na versão GLS o revestimento é opcional.

**Disponível nas versões Katana, HPE-S e HPE.





NOVO

BOLSOS E COMPARTIMENTOS

para smartphone e tablet
atrás do banco do passageiro



NOVO

DUPLO PORTA-LUVAS

Compartimento superior com tampa*
e inferior fechado com chave.

*Disponível nas versões Katana, HPE-S, HPE. Na versão GLS o compartimento superior não tem tampa.



2 TOMADAS 12V

- 1 tomada no painel
- 1 tomada atrás do console central

4 ENTRADAS USB*

- 1 USB no painel
- 1 USB atrás do console central
- 1 USB tipo C no painel
- 1 USB tipo C atrás do console central

*Disponível para a versão Katana.
As demais versões têm 2 portas USB localizadas no painel: 1 USB e 1 USB tipo C.



SENSORES

CHUVA

para acionamento dos limpadores do para-brisa com ajuste automático de velocidade, proporcional ao volume de água

CREPUSCULAR

para acionamento automático dos faróis

ESTACIONAMENTO DIANTEIRO E TRASEIRO*

*Disponível nas versões Katana e HPE-S. Na versão HPE os sensores são apenas no para-choque traseiro. Sensor de estacionamento traseiro vendido como acessório na versão GLS.



NOVA

CÂMERA 360° MULTI AROUND

A câmera 360°* lhe auxiliará em manobras mais apertadas e em suas aventuras off-road.

*Disponível na versão Katana. As demais versões contam com câmera ré.

ALL NEW TRITON

Tecnologia



NOVO

CARREGADOR **SEM FIO**

Mais praticidade e comodidade
para carregar o seu celular*

*Disponível nas versões Katana, HPE-S e HPE.

ALL NEW TRITON

Tecnologia

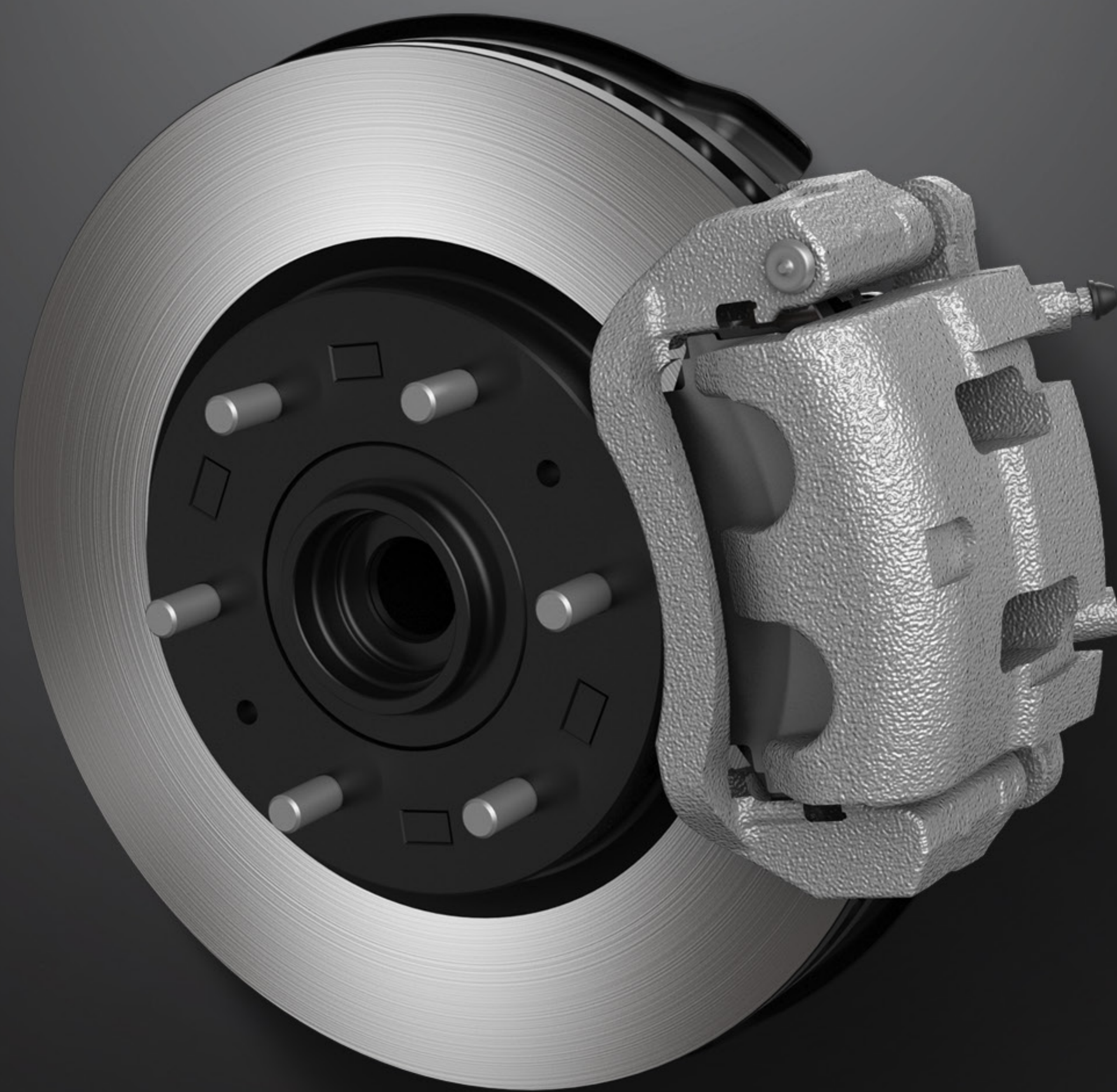

ABS FREIOS DE ÚLTIMA GERAÇÃO COM SISTEMA ANTITRAVAMENTO

Sistema eletrônico com 4 canais que evita o travamento das rodas em frenagens de emergência, mantendo a dirigibilidade.

EBD DISTRIBUIÇÃO ELETRÔNICA DA FORÇA DE FRENAGEM

Equaliza a força de frenagem, diminui a distância necessária até a parada e evita que a traseira do veículo perca estabilidade, mesmo com o carro carregado.

BAS SISTEMA DE ASSISTÊNCIA DE FRENAGEM

O sistema identifica uma frenagem de emergência e aplica uma força extra no conjunto de freios, exigindo menos esforço no pedal e garantindo menor distância percorrida até a parada.

BOS SISTEMA DE CONTROLE DOS FREIOS

O sistema monitora constantemente os sinais do freio e do acelerador. Caso o freio seja acionado junto com o acelerador, as rotações do motor são reduzidas gradativamente até a parada total e controlada do veículo.

ESS SISTEMA DE SINALIZAÇÃO DE PARADA DE EMERGÊNCIA

Sistema responsável pelo acendimento automático do pisca-alerta numa frenagem de emergência, chamando mais a atenção do veículo que trafega atrás da picape, ajudando a evitar colisões traseiras.



ACC*

PILOTO AUTOMÁTICO ADAPTATIVO

Controla a velocidade de aceleração pré-determinada por meio do piloto automático, conforme a seleção programada pelo motorista. Por meio do radar, se o veículo à frente estiver viajando em velocidade mais baixa, o ACC reduzirá automaticamente a velocidade do seu veículo para manter uma distância segura, ajustando sua velocidade quando determinar uma distância segura do veículo à frente.

*Disponível nas versões Katana e HPE-S. As demais versões têm piloto automático sem o sistema adaptativo.

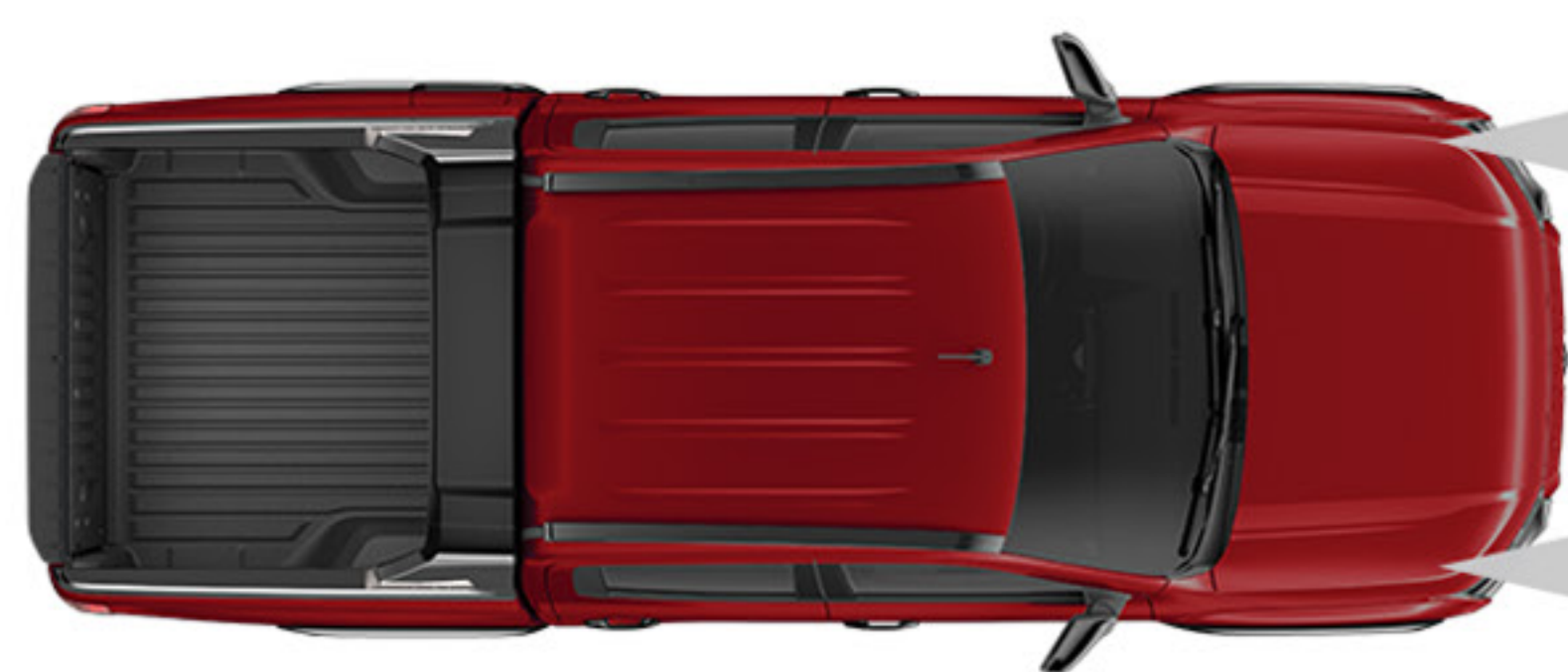

Farol alto

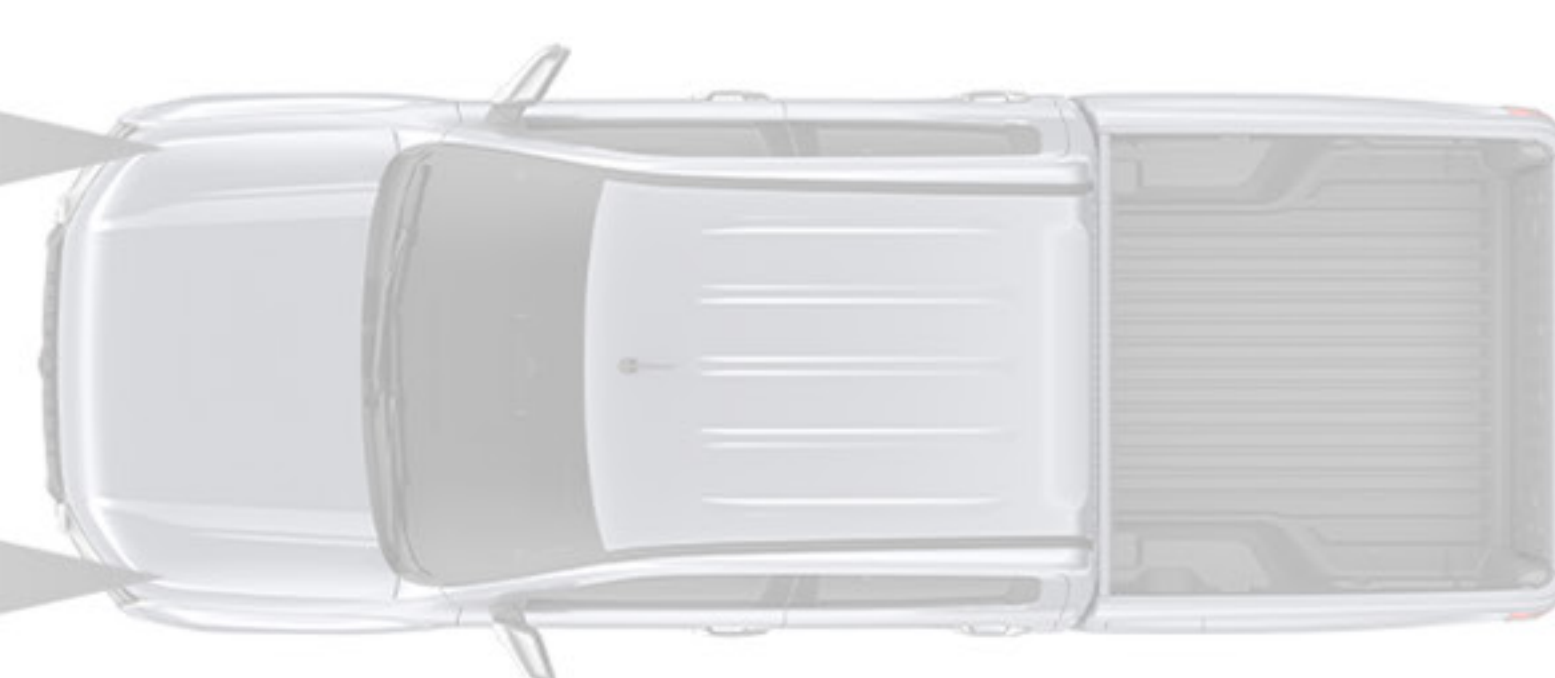

Farol baixo

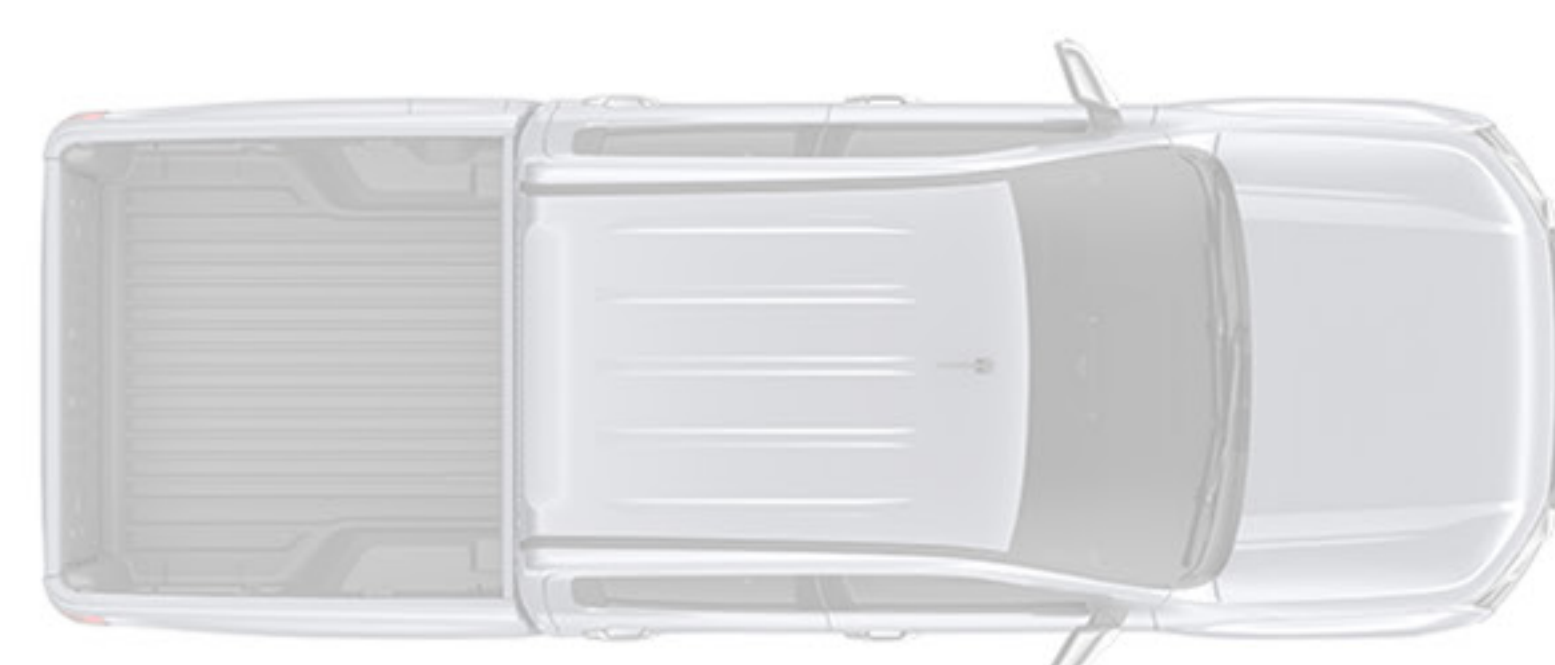

AHB*

SISTEMA AUTO HIGH BEAM

Sistema que alterna automaticamente entre o farol alto e baixo, evitando o ofuscamento dos motoristas logo à frente e no sentido contrário.

*Disponível nas versões Katana e HPE-S.



Espelho retrovisor interno eletrocromico* – antiofuscamento automático se uma iluminação mais forte atingir o espelho.

Detecção de veículo à frente

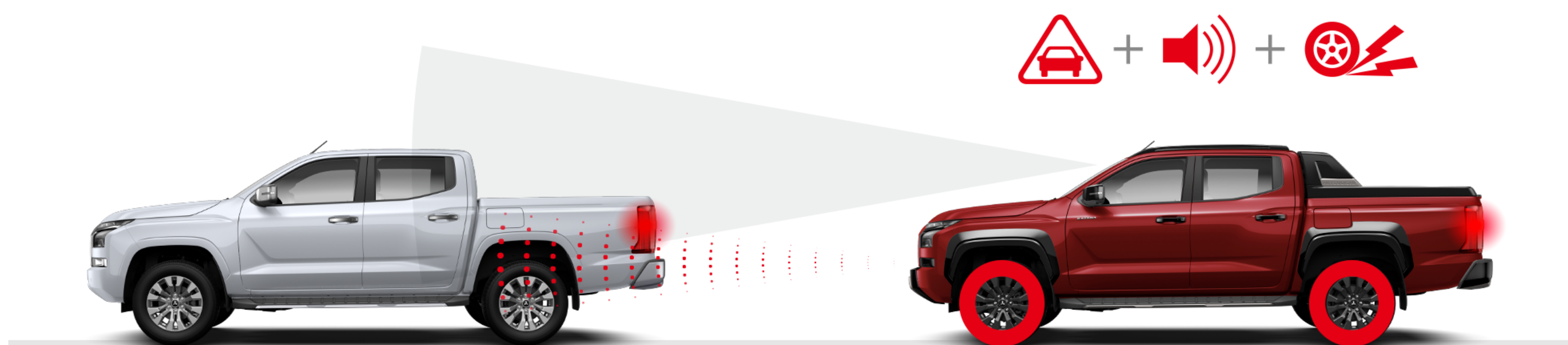

Detecção de pedestre à frente



FCM*

SISTEMA DE FRENAGEM AUTÔNOMA

Identifica veículos e pedestres, ajudando a prevenir colisões frontais ou reduzir os danos se a colisão for inevitável.

*Disponível nas versões Katana e HPE-S.

Sistema de freio ativo  + 



Sistema de freio ativo  + 



EAPM*

ASSISTÊNCIA DE EMERGÊNCIA PARA APLICAÇÃO INCORRETA DE PEDAL

Previne a aceleração involuntária reduzindo o torque do motor e emitindo sinais sonoros e visuais no interior do veículo.

Reduz as chances e o perigo de atingir obstáculos a até 4 metros de distância, na frente ou atrás do veículo, caso o motorista pressione por engano o acelerador com o veículo parado ou em velocidades até 10 km/h.

*Disponível nas versões Katana e HPE-S.

Sem ASTC
(derrapagem das rodas traseiras)

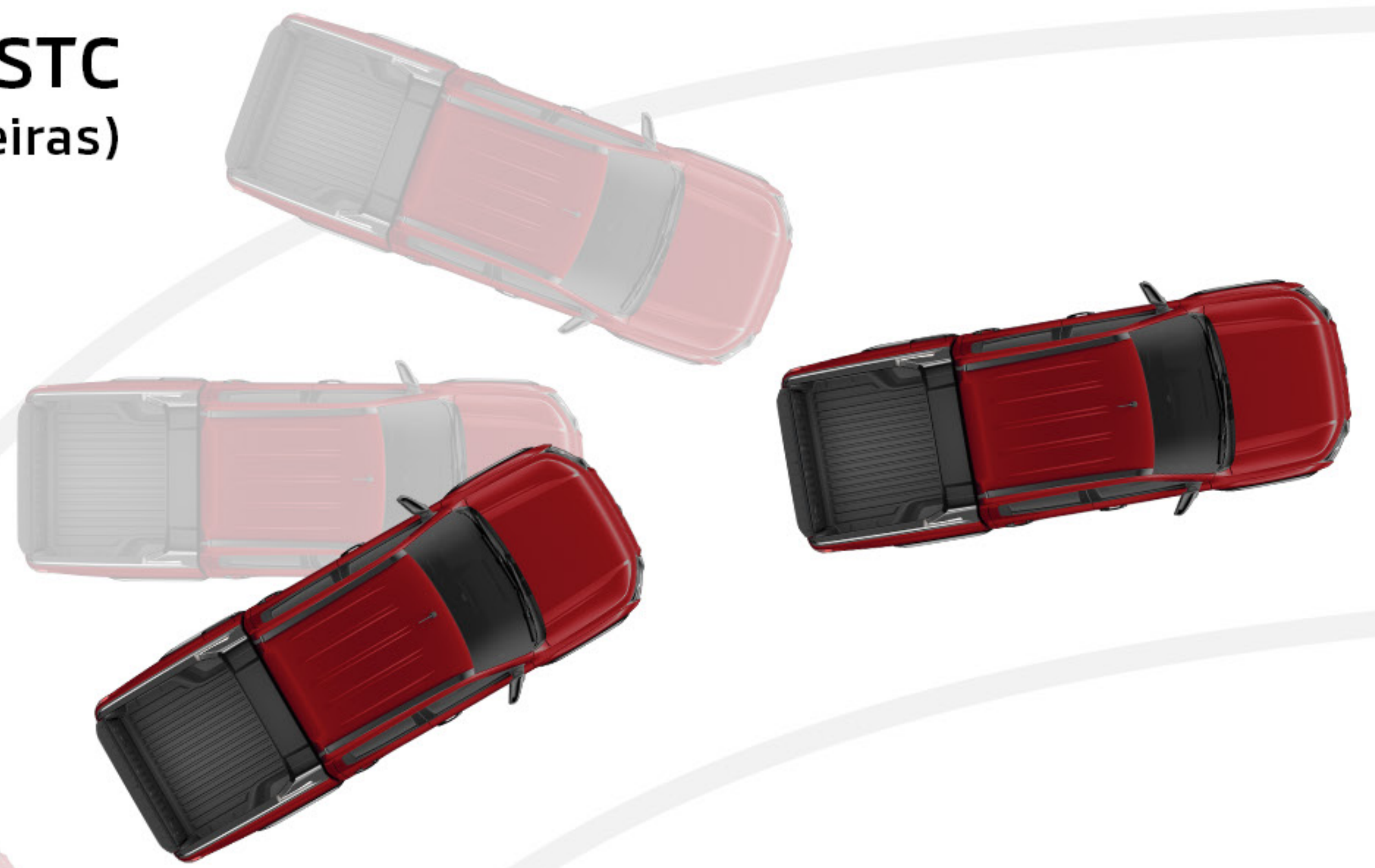

Com ASTC

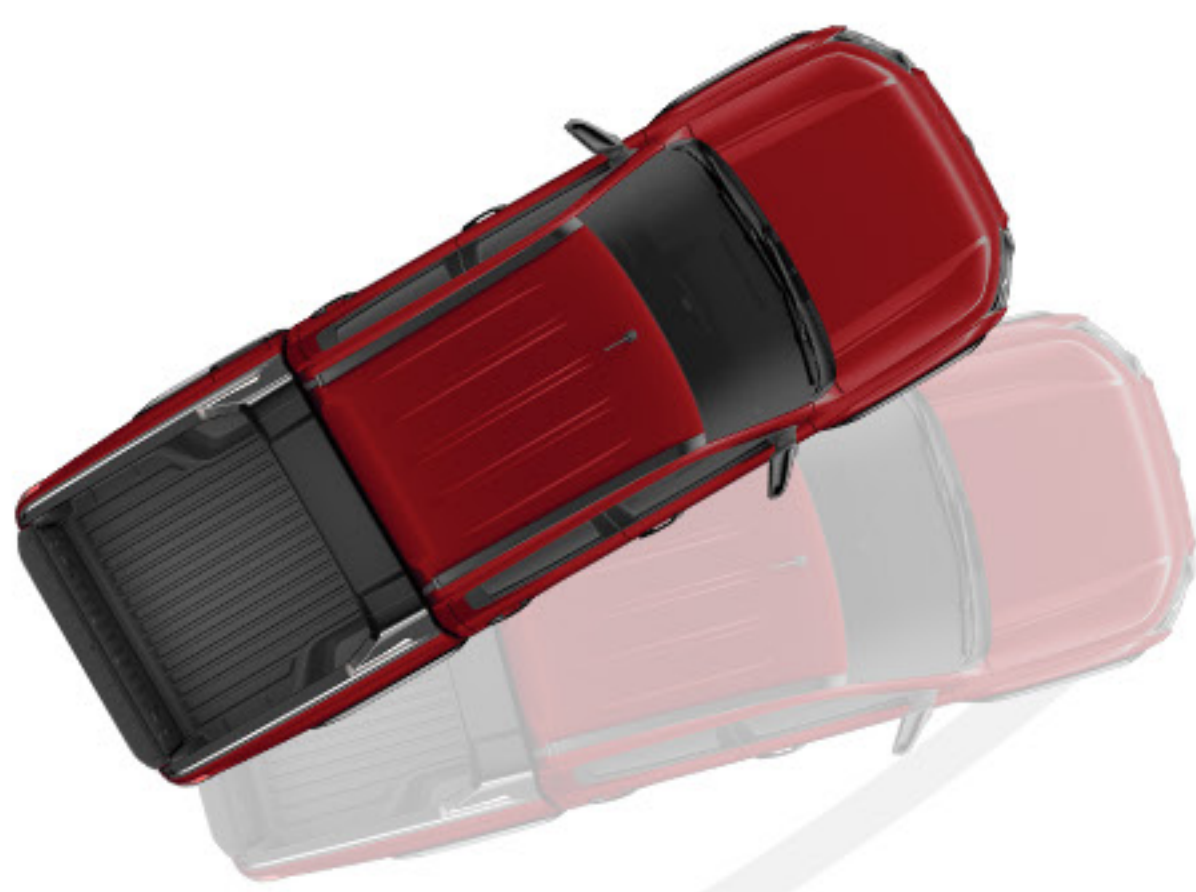

Sem ASTC
(derrapagem das rodas dianteiras)



ASTC

CONTROLE ATIVO DE ESTABILIDADE E TRAÇÃO

Em curvas fechadas, caso os sensores detectem uma tendência à perda de controle da trajetória, o sistema age diretamente na potência do motor e também nos freios de cada roda, independente da atuação do condutor. Além disso, antecipa a perda de tração em pisos de baixa aderência devido o sistema agir sozinho e transferir a tração para a roda que tiver maior aderência. Desta forma, ele trava a roda sem aderência para maximizar a potência do motor.

Sem TSA

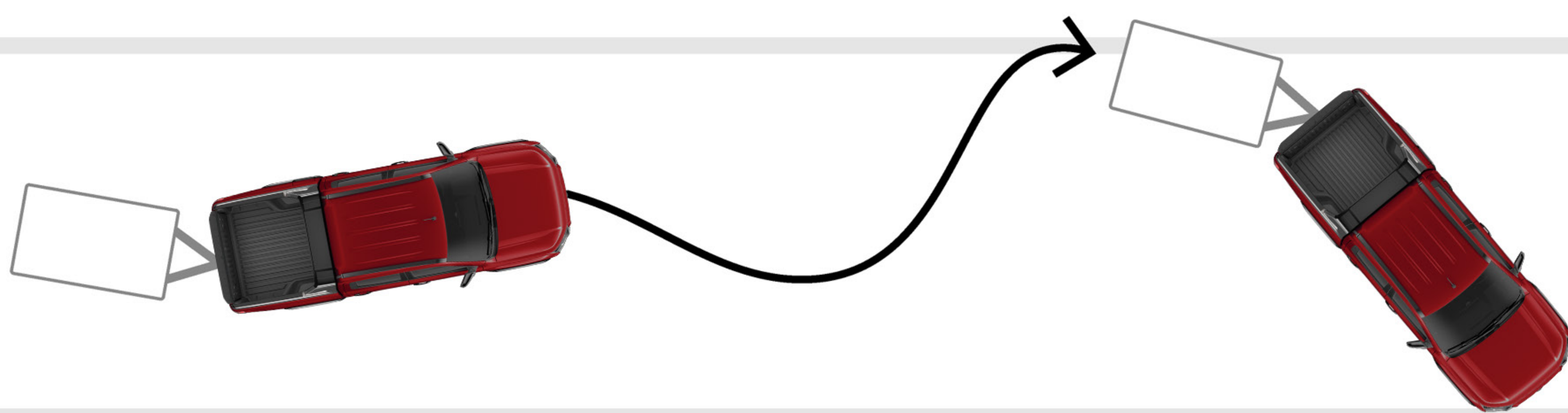

Com TSA



TSA

ASSISTENTE DE ESTABILIDADE COM TRAILERS

O sistema TSA monitora continuamente o movimento do veículo, em especial aqueles laterais. Caso seja detectada perda de estabilidade, as rodas dianteiras e traseiras são freadas individualmente para estabilizar o conjunto veículo/trailer.

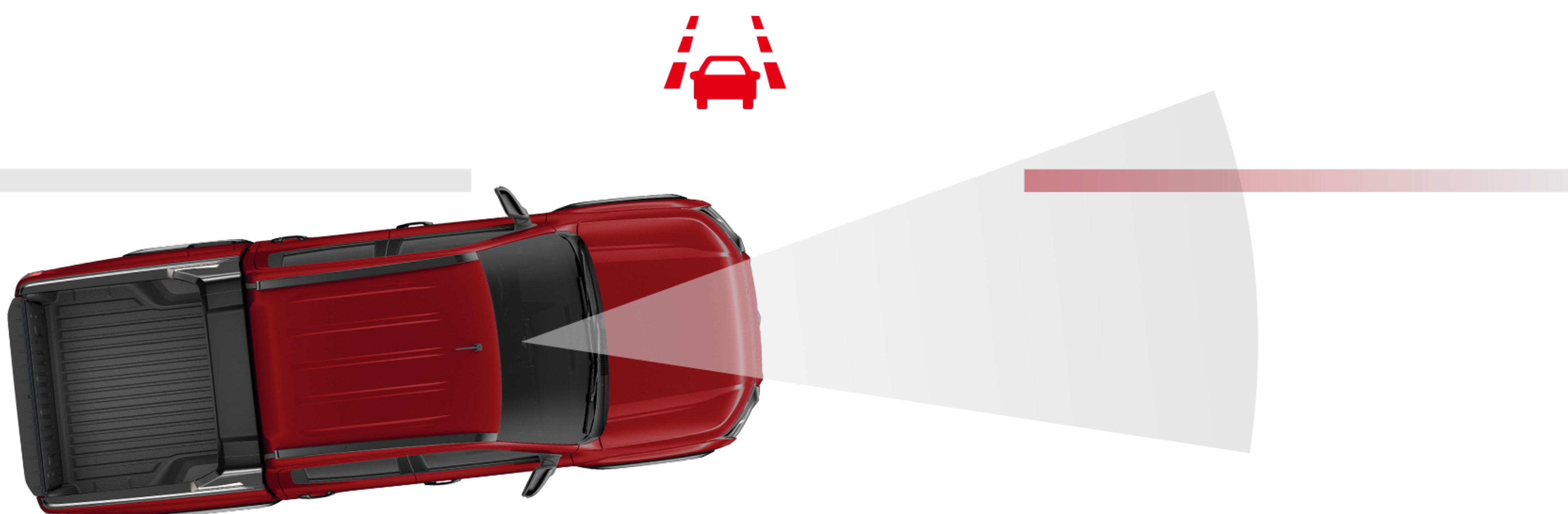

LDW*

ALERTA DE MUDANÇA DE FAIXA

O sistema LDW utiliza uma câmera para analisar o modo de condução do motorista.

Ao identificar uma possível mudança involuntária de faixa, o sistema vibra o volante para alertar o motorista para que a correção da direção seja realizada.

*Disponível nas versões Katana e HPE-S.

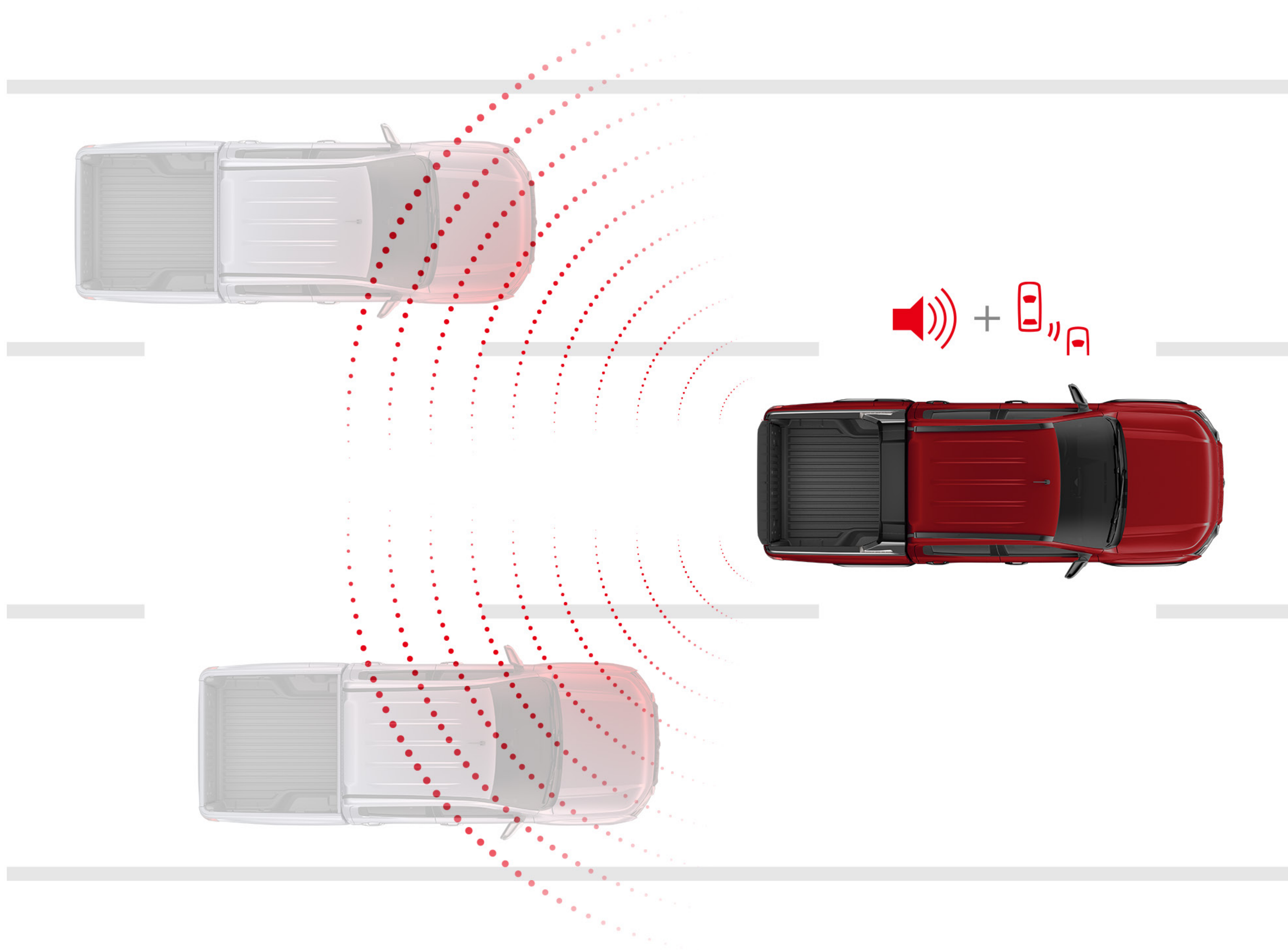

BSW COM LCA*

SISTEMA DE MONITORAMENTO DE PONTOS CEGOS COM ASSISTENTE DE MUDANÇA DE FAIXA

Avisos sonoro e de luz (nos espelhos retrovisores) indicam a presença de veículo na região do ponto cego.

*Disponível nas versões Katana e HPE-S.

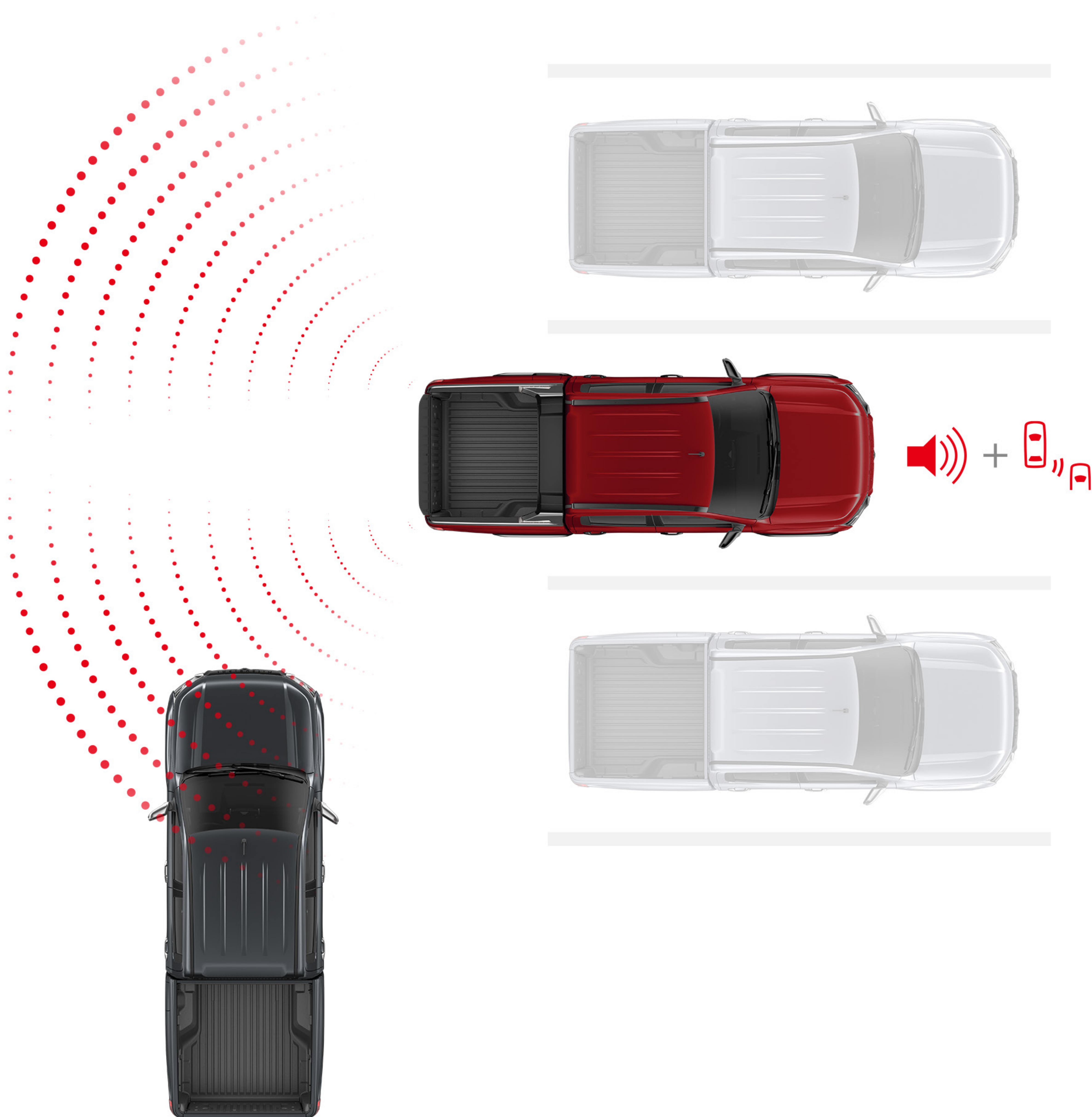

RCTA*

SISTEMA DE AVISO DE TRÁFEGO TRASEIRO

Ajuda a evitar possíveis acidentes ao sair de algum local de ré com o veículo. Quando outro veículo se aproxima perpendicularmente ao carro que está dando ré, o RCTA emite um sinal sonoro, mostra uma mensagem no painel e acende as luzes do BSW.

*Disponível nas versões Katana e HPE-S.



HSA

ASSISTENTE DE PARTIDA EM RAMPA

O sistema segura a picape parada por aproximadamente 3 segundos nas partidas em rampa; uma tranquilidade quando se sabe que o carro pode estar carregado com 1 tonelada!



Sistema

FULL AIRBAGS

2 AIRBAGS FRONTAIS
para motorista e passageiro dianteiro.

2 AIRBAGS LATERAIS
nos bancos dianteiros.

2 AIRBAGS CORTINA
para proteção dos ocupantes
dos bancos dianteiros e do banco traseiro.

1 AIRBAG DE JOELHO
para proteção do motorista.



Sistema

ISOFIX

NA SEGUNDA FILEIRA DE BANCOS

Com o sistema Isofix, os riscos de instalação incorreta da cadeirinha são minimizados, oferecendo uma conexão sólida entre o banco e a carroceria do veículo – muito superior aos sistemas de fixação convencionais.



Branco Fuji Perolizado

Prata Lítio

Prata Cool

Cinza Londrino

Preto Ônix Perolizado

Vermelho Lucid

Azul Baikal

7 CORES EXTERNAS



Manutenção

REVISÕES COM PREÇO FIXO

Excelente custo-benefício

Consulte www.mitsubishimotors.com.br
para valores e mais informações.



5 anos de garantia são válidos
a partir do ano 2023 / modelo 2024
sem limite de quilometragem
para venda a pessoas físicas ou
com limite de 100.000 km para
venda a pessoas jurídicas.



Eleita com o melhor pós-vendas
do Brasil pela revista
Quatro Rodas 2024.

ALL NEW TRITON

Revisão e garantia



**MITSUBISHI
MOTORS**

Drive your Ambition

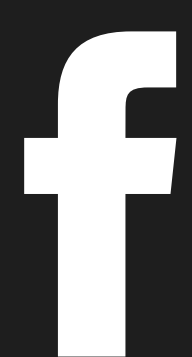

facebook.com

mitsubishimotorsbr



instagram.com

mitsubishimotorsbr



tiktok.com

mitsubishimotorsbr



youtube.com

mitsubishimotors

www.mitsubishimotors.com.br

sac 0800 702 0404

Catálogo digital do veículo Mitsubishi Triton. Ano 2025 / modelo 2026.

Veículo fabricado pela HPE Automotores do Brasil Ltda, que reserva-se o direito de alterar as especificações dos produtos sem prévio aviso. Imagens ilustrativas.



O pneu oficial da Mitsubishi.

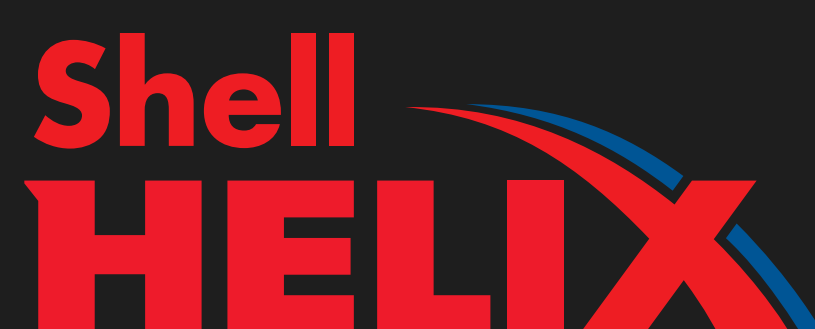

A Mitsubishi usa e recomenda lubrificantes Shell Helix.



Safra

Adquira o seu Mitsubishi com o Banco Safra e tenha benefícios exclusivos para desbravar o mundo 4x4 e aproveitar mais o caminho.



Contratou, dirigiu.



Peça uma cotação: 0800 727 2677



Paz no trânsito começa por você.

4x4
É MITSUBISHI

ALL NEW TRITON